

Pierwszy najprostszy układ szynoprzewodów.

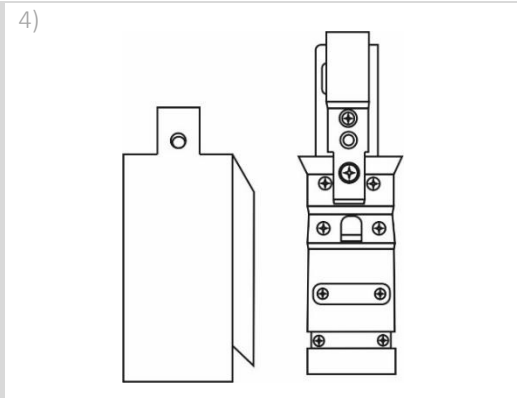

Demontujemy obudowę

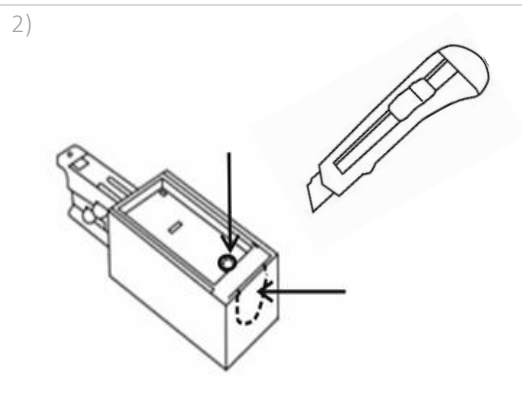

Możliwość wprowadzenie przewodu zasilającego dwoma otworami przeznaczonymi do tego.

Przy użyciu noża wycinamy jeden z dwóch otworów umożliwiając wprowadzenie przewodu zasilającego do końcówki zasilającej 4366

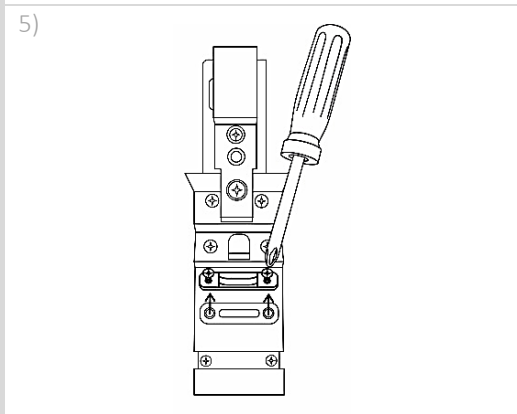

Odkręcamy zabezpieczenie (blokadę przewodu)

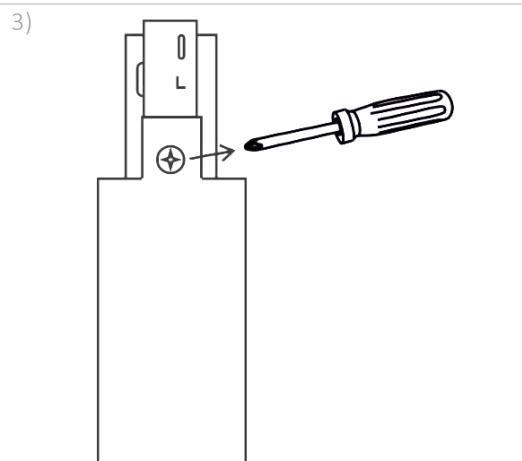

Przy użyciu śrubokręta odkręcamy śrubkę,

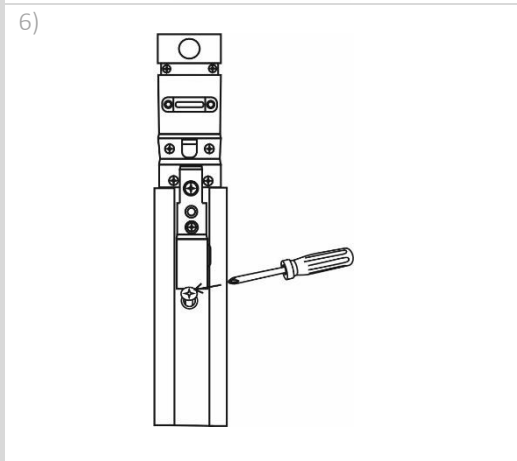

Końcówkę wsuwamy w szynę blokujemy śrubką (tak jak końcówkę zaślepkę).

7)

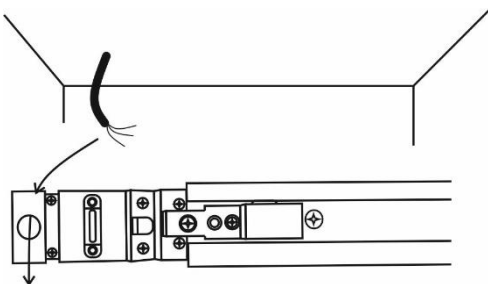

Przekładamy przewód zasilający przez otwór znajdujący się w końcówce zasilającej.

10)

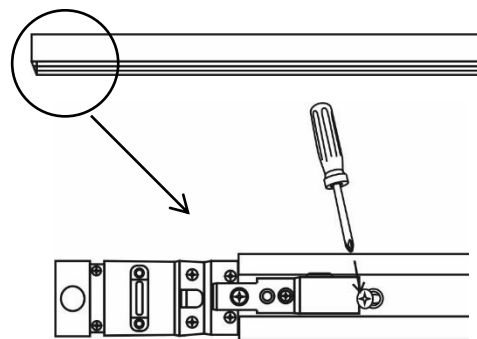

Po wywierceniu składamy całość instalacji.
szyna
+ końcówka zasilająca

8)

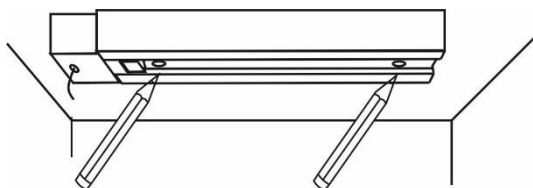

Przymierzamy szynę do sufitu, za pomocą ołówka zaznaczamy miejsca montażu kołków.

11)

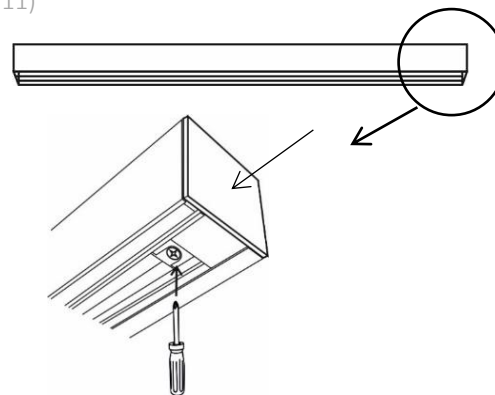

Po wywierceniu składamy całość instalacji.
+ zaślepka.

9)

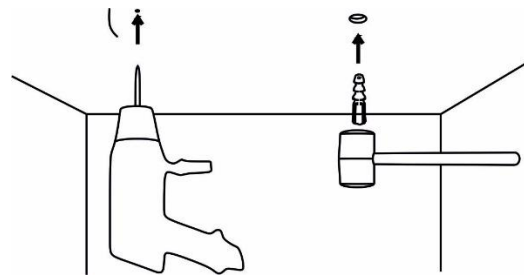

Odstawiamy szynę przechodzimy do wiercenia.

12)

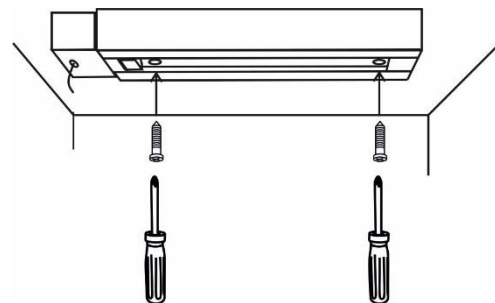

Przykładamy do sufitu, przekładamy przewód zasilający, przykręcamy kołkami szynę.

13)



Po przekręcaniu szyny do sufitu przechodzimy do podłączenia przewodu zasilającego. Najważniejszą częścią montażu jest połączenie przewodów wychodzących z sufitu/ściany z kostką łączeniową znajdującą się w końcówce zasilającej 4366. Kostka w przypadku 4366 posiada pięć miejsc do podłączenia przewodów. L1, L2, L3, PE, N.

16)



Gotowy układ

14)

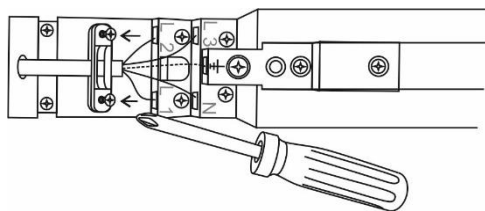

Przykręcamy blokadę przewodu hamulec.

17)

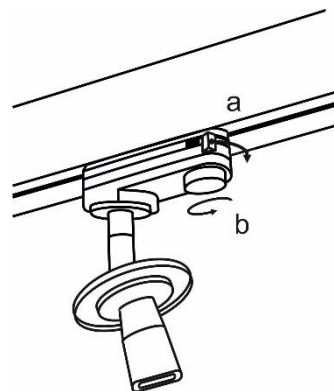

Możemy wpiąć adaptory z reflektorami.

15)

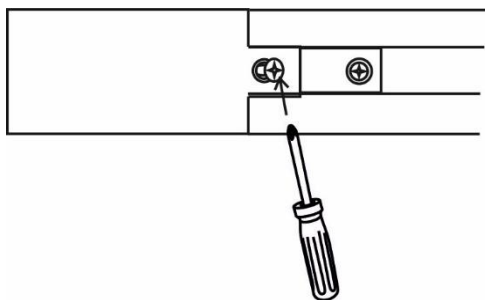

Zakładamy obudowę, przykręcamy śrubkę

18)

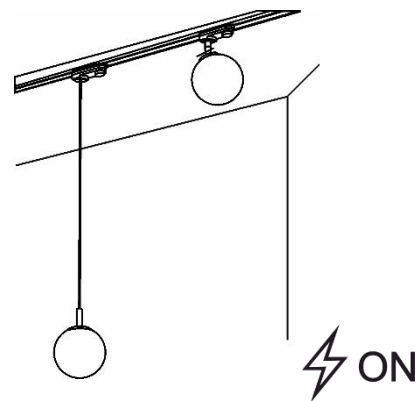

Realizacja z przykładową oprawą